

APRENDO EL REGLAMENTO DE

EL JUEGO

Siempre todo lo que hablamos es para categoría senior (mayores de 16 años)

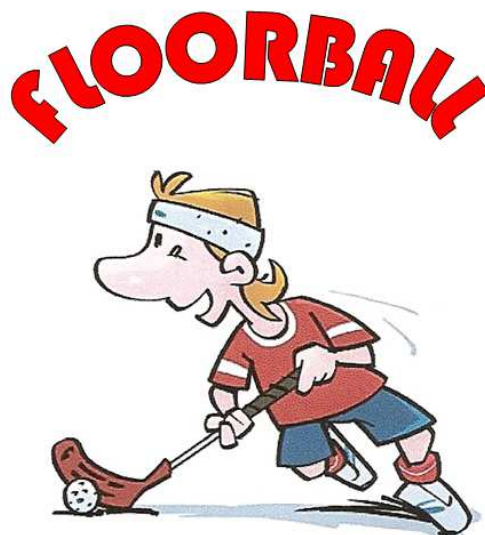

1.1.- EL TERRENO

Es de 40m de largo por 20 m de ancho. El área de la portería es de 5m de largo por 4 m de ancho. El área del portero es de 2 m de largo por 1 m de ancho. Las porterías están separadas del fondo del terreno de juego por una distancia de 3.5 m.

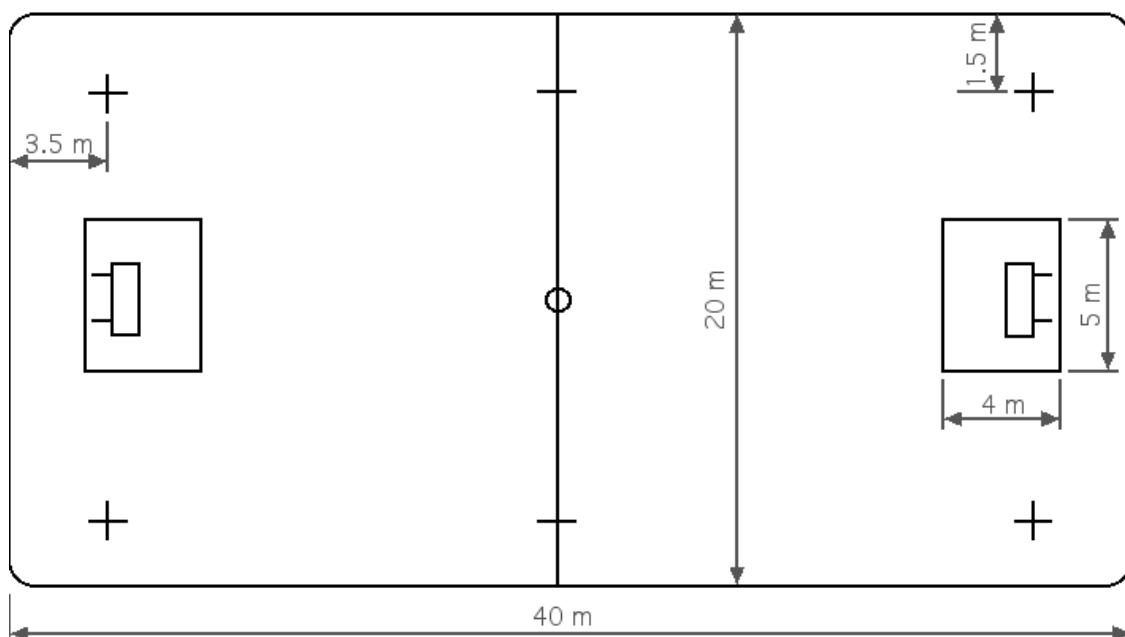

1.2.- EL MATERIAL.

- Los jugadores.- Llevarán un stick de plástico duro
- El portero.- Lleva una serie de protecciones (pantalones acolchados, petos, rodilleras, etc) siendo el casco obligatorio.
- Bola.- Es de plástico, hueca y con agujeros.



1.3.- DURACIÓN DEL PARTIDO

3 periodos de 20', con descansos entre ellos de 5'.

1.4.- EL EQUIPO.

En el campo juegan 5 jugadores + portero.

1.5.- ACCIONES PERMITIDAS.

- Golpear o dirigir la bola con los 2 lados del stick. - Parar la bola con el stick, el pie o el pecho.



- Jugar con las bandas (o bordillo)

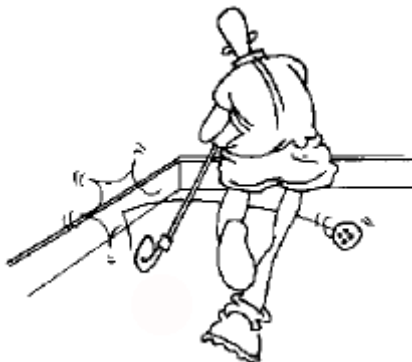

- Quitar la bola al adversario sin golpear su stick.
- Meter el stick en el área de gol.

1.6.- ACCIONES NO PERMITIDAS.

Castigadas con lanzamiento de falta:

- Entrar en el área de portería si es un atacante.
- Levantar el stick por encima de la rodilla. - Para una bola con la mano o con la cabeza.



- Pasar la bola a otro jugador con el pie. - Jugar la bola tumbado en el suelo.



- Empujar al adversario.

- Levantar o enganchar el stick contrario.

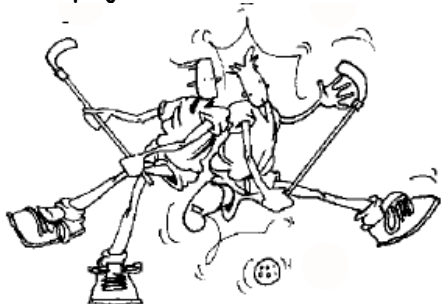

- Lanzar el stick

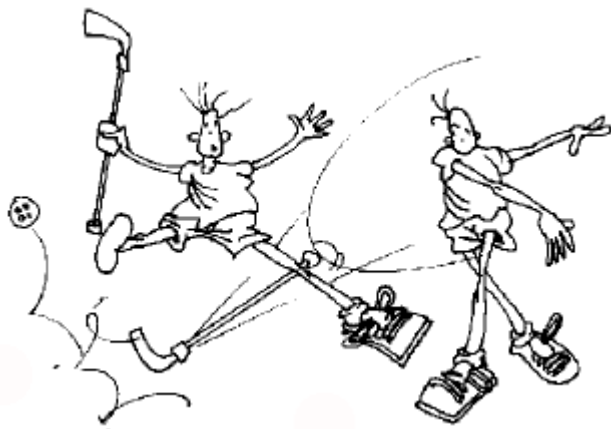

Castigadas con penalti:

- Entrar o meter una parte del cuerpo en la zona de gol, si es un jugador defensor.
- Mover la portería para evitar meter gol.

1.7.- OTRAS ACCIONES DEL JUEGO.

- El saque de falta o de banda efectúa donde se cometió la infracción y los contrarios tienen que estar a una distancia de 3 m.
- El juego en el saque inicial y para reiniciar el juego después de cada gol se realiza con un saque neutral desde el centro del campo.